

Nyhetsbrev

NR 2 27 SEPTEMBER 2010

Nya HewSaw R200 PLUS TS – optimal flexibilitet för korta serier

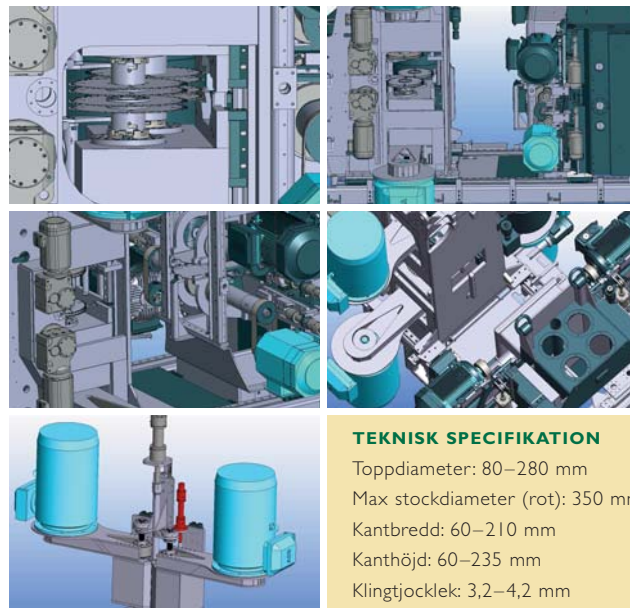
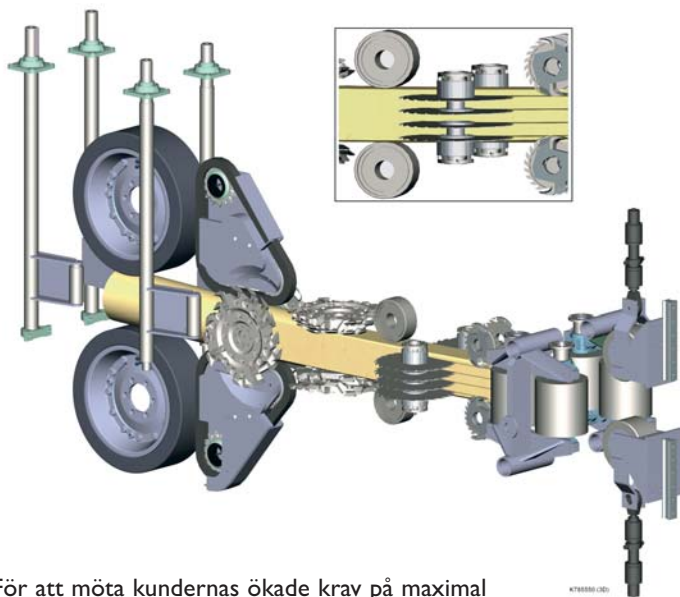

För att möta kundernas ökade krav på maximal flexibilitet lanserar Veisto Group nu en utvecklad modell av den världsledande klintimmermaskinen HewSaw R200 PLUS. Den nya modellen kan användas för helt osorterat klintimmer och går under namnet HewSaw R200 PLUS TS (Telescopic Shaft).

I den nya modellen är sågenheten utrustad med fyra rörliga sågsnitt, vilket gör att alla 3-ex postningar med sidobräder är möjliga att såga. Veisto har löst detta genom att använda samma typ av teleskopaxelteknik som används i Veistos stora delningssågar som finns i SL250-programmet. Sågenheten har i HewSaw R200 PLUS TS placerats på högkant och har automatisk omställning, vilket gör den optimal för sågning av korta serier.

Nya HewSaw R200 PLUS TS bygger på samma robusta konstruktion som den mycket servicevänliga HewSaw R200 PLUS. Den är öppningsbar både vid reducerhuvudena och vid sågenheten vilket gör den lättåtkomlig vid verktygsbyten och övrig service.

Nya HewSaw R200 PLUS TS har liksom systemmodellen system för styrning och processövervakning av senaste teknologi. Den håller samma höga kapacitet och prestanda och ger maximalt sågutbyte vid korta serier genom sin enastående flexibilitet.

Veisto Sveriges VD, Claes Backlund, som varit tongivande i utvecklingen av den nya modellen, tror att HewSaw R200 PLUS TS har stor potential såväl på den svenska marknaden som internationellt.

– HewSaw R200 PLUS TS ökar effektiviteten för sågverk som sågar osorterat klintimmer eller med mycket korta serier. Kortare stopp och snabbare växling mellan olika stockslag ger en smidigare produktion.

Bara i Sverige och Norge finns många som kan vara aktuella för den nya modellen, men marknadsmöjligheterna är oändliga utanför Sveriges gränser, avslutar Claes Backlund.

– Trenden går mot allt kortare serier oavsett sågverk, med HewSaw R200PLUS TS möter vi behovet av en såglinje med optimal flexibilitet och hög prestanda.

■ *Vill du veta mer om HewSaw R200 PLUS TS och se vilken nytta den kan göra för dig, kontakta Claes Backlund, Veisto Sverige.*

TEKNISK SPECIFIKATION

Toppdiameter: 80–280 mm
Max stockdiameter (rot): 350 mm
Kantbredd: 60–210 mm
Kanthöjd: 60–235 mm
Klingtjocklek: 3,2–4,2 mm
Matningshastighet: 60–200 m/min
Flis längd: 20–30 mm
Vikt: 34.000–50.000 kg
Längd: < 35 m

MONTAGE PÅBÖRJAT VID BLYBERGSSÅGEN

Siljan Group genomför nu den största enskilda investeringen någonsin för att utveckla Blybergssågen, Wedde Sveg Timber AB, utanför Mora. Montagearbetet pågår för fullt och sågverkets nya såglinje, HewSaw R200 PLUS beräknas vara installerad i början av oktober.

– Om allt går planenligt passerar första stock genom maskinen i början av november, berättar Claes Backlund, VD Veisto Sverige.

Hela investeringen i sågverket uppgår till omkring 275 Mkr. Utbyggd kommer kapaciteten att ha fördubblats, med en årlig produktion om 200.000 m³ sv, vilket kommer att gynna både den enskilda företaget, koncernen och bygden.

Nyhetsbrev

NR 2 27 SEPTEMBER 2010



Bengt Eriksson och Fredrik Nilsson är stolta över utnämningen.

Markku Rautio, VD Veisto Group, Fredrik Nilsson och Bengt Eriksson, AB Karl Hedins sågverk, Claes Backlund, VD Veisto Sverige AB.

Karl Hedins sågverk till *Wall of Fame*

På försommaren kunde Veisto Sverige med stor glädje se hur

koncernens Wall of Fame-tavla på huvudkontoret

i Mäntyharju kompletterades med ytterligare en svensk plakett

då ett av världens effektivaste sågverk – det familjeägda AB Karl Hedins sågverk i Krylbo

– tog plats som nummer sex i raden av framgångsrika sågverksaktörer. Grattis Krylbo!

– Det är fantastiskt roligt att få förära Karl Hedins sågverk i Krylbo denna utnämning. Det är värt sätt att belöna och visa tacksamhet till en av våra främsta kunder, som också är en viktig ambassadör för HewSaw. Med extraordinärt engagemang ger de oss ovärderlig feedback som bidrar till utveckling av våra produkter och till att marknadsföra HewSaw runt om i världen, säger Claes Backlund, VD Veisto Sverige.

Under besöket i Finland fick Fredrik Nilsson, VD för Karl Hedins samtliga sågverk och platschef i Krylbo, samt Bengt Eriksson, underhållschef vid sågverket i Krylbo, stifta bekantskap med ett antal finländska sågverk under några dagars minisafari, en resa som sedan avslutades med en plakettercermoni på Veistos huvudkontor.

– Vi är stolta över utnämningen som alla på sågverket bidragit till. Det är verkligen hedervärt att få ta plats på Wall of

Fame eftersom det är ett kvitto på att vi tillsammans kunnat peppa varandra att nå dessa framgångar, poängterar Bengt Eriksson.

Karl Hedins sågverk i Krylbo ingår i en koncern med 630 anställda som omfattar sågverksindustri, emballagetillverkning och bygghandel. Sågverket i Krylbo är Sveriges största kubbsågverk, med en årsproduktion om ca 210.000 m³ och med produkter som huvudsakligen säljs på export. Med sin nuvarande HewSaw R200 PLUS som installerades 2007 ger de ordet produktion en ny betydelse och lyfter fram det goda samarbetet med Veisto som en del av framgångarna.

– Vi har ett unikt samarbete med Veisto och är mycket nöjda att vi valde HewSaw R200 PLUS till sågverket. Vår ägares filosofi bygger på snabba beslut och snabba svar... vilket naturligtvis ställer krav på leverantören att vara lika snabb med återkoppling. Vi har en bra



AB Karl Hedins sågverk i Krylbo stoltserar nu som nummer sex i raden av framgångsrika sågverk på Veistos Wall of Fame.

dialog med Veistos konstruktörer som är lyhörda för våra behov och snabba på att fånga upp och omsätta våra erfarenheter till produktutveckling. Jag har jobbat 35 år i branschen och inte upplevt en sådan lyhörddhet tidigare. Det är riktigt häftigt och bidrar till att Hedins tillhör toppskiktet av sågverk, säger Bengt Eriksson.

Läs mer om våra produkter på:
www.veisto.se
www.hewsaw.com

VEISTO SVERIGE AB Telefon 0240-128 80 E-mail info@veisto.se Hemsida www.veisto.se

HewSaw®